

ILED0

by **LUMINES**[®]
LIGHTING



Assembly manual for **LED** luminaire / **2-7**
Instrukcja montażu oprawy **LED** / **8-13**
Montageanleitung für **LED**-Leuchte / **14-19**



ILED0 60



ILED0 120/180

Use

Integrated luminaires LUMINES are ideal for arranging in any interior. Reliable SAMSUNG LEDs in combination with perfectly matched LUMINES LED profiles create timeless linear lighting that can be used both for main and decorative lighting inside the building.

Warning!

Installation should be performed by a person with appropriate qualifications. Stay careful during the installation process. All actions related to repair, maintenance or adjustment should be carried out with the disconnected power (the power supply should be disconnected at least 10 minutes before the planned works).

The light source of this luminaire is not replaceable; when the light source is worn out, the entire lighting fitting must be replaced.

Caution! This product is not a toy! To avoid the danger of suffocation keep the bag and the product away from the babies and children!

The assembly of this product should be carried out in accordance with the presented diagram - drawing.

The lighting fixture should not be installed in the nearness of flammable materials.

It is forbidden to interfere with the lighting fixture and to make any technical modifications to the fixture. Any changes involve the risk of transferring full responsibility to the person making the changes.

Failure to follow the instructions may result in burns, fire, electric shock, personal injury, or material and non-material damage.

The power cord of the lighting fixture cannot be replaced.

The lighting fixture must not be used or stored in a corrosive environment.

The device made in "Class I" protection must be connected to the grounding installation (3-wire installation).

The following wires are used in LUMINES lighting fixtures:

- OMY cable 3x0.75
- H05V-U cable

The warranty does not cover

Defects caused by installing the device contrary to the instructions.

Defects and damage resulting from natural wear and contrary to the intended use.

As a result of mechanical damage and as a result of overvoltages from the mains.

Maintenance

The lighting fitting should be cleaned with a clean, dry and soft cloth. Do not use caustic agents or solvents.

		Useful luminous flux*	Color temperature	Beam angle	Type of power supply	Lifespan	Power	CRI	UGR 4h 8h	On/Off time	PF	IP rating	Weight	Dimensions
ILEDO 60	WHITE	1810 lm	4000 K	100°	220-240 V AC 50-60 Hz	54000 h	20 W	>80 CRI	27,6	25000	>0,8	IP20	1,5 kg	613x43x30 mm
	SILVER	1570 lm	3900 K	100°	220-240 V AC 50-60 Hz	54000 h	20 W	>80 CRI	27,4	25000	>0,8	IP20	1,5 kg	613x43x30 mm
ILEDO 120	WHITE	3700 lm	4000 K	100°	220-240 V AC 50-60 Hz	54000 h	39 W	>80 CRI	27,7	25000	>0,9	IP20	1,9 kg	1213x43x30 mm
	SILVER	3110 lm	3900 K	100°	220-240 V AC 50-60 Hz	54000 h	39 W	>80 CRI	27,3	25000	>0,9	IP20	1,9 kg	1213x43x30 mm
ILEDO 180	WHITE	5560 lm	4000 K	100°	220-240 V AC 50-60 Hz	54000 h	56 W	>80 CRI	27,7	25000	>0,9	IP20	2,3 kg	1813x43x30 mm
	SILVER	4670 lm	3900 K	100°	220-240 V AC 50-60 Hz	54000 h	56 W	>80 CRI	27,3	25000	>0,9	IP20	2,3 kg	1813x43x30 mm

* in a cone (120°)



Replace any broken protective screen.



The minimum distance from the illuminated object is 0.5 m.



Do not cover luminaire with thermal insulation materials.



The lamp is not dimmable.



Warning: risk of electric shock.



Do not look at the working light source for a long time.



Requires grounding.



Note! It is forbidden to assembly the lamp under voltage.

The product meets the requirements of Regulation 2012/19/UE.

The symbol of the crossed out trash can on the device means that the product marked with it may not be thrown out with other household waste. After use, the product should be taken to a collection point for waste electrical and electronic equipment or returned to the retailer. Appropriate segregation of the material for later treatment, recovery or destruction helps to avoid negative effects on the environment and health, and enables the recovery of raw materials from which the product was made. For details on available collection points, please contact your local sanitation service or the store where you purchased the product.





IN THE PACKAGE:

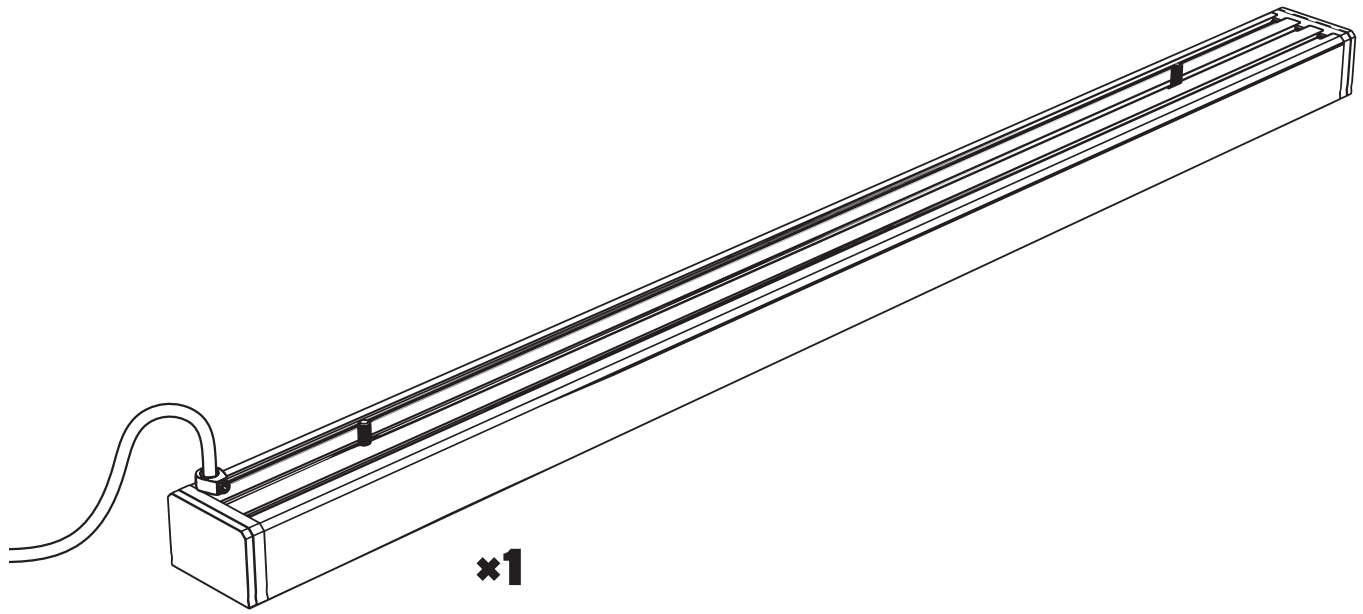

***1**
LED lamp

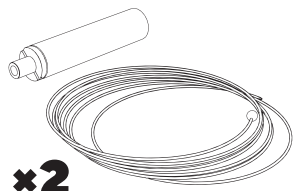

***2**

Lifts



***1**

Nipple
only for
120/180

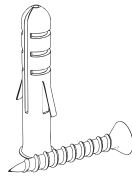

***3**

Screws



***7**

Holders

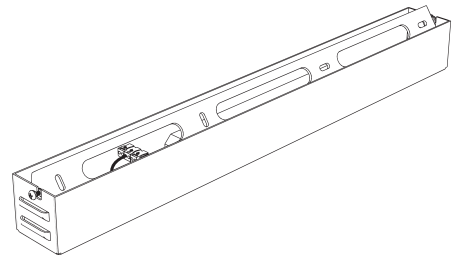

***1**

Headliner



NECESSARY TOOLS:

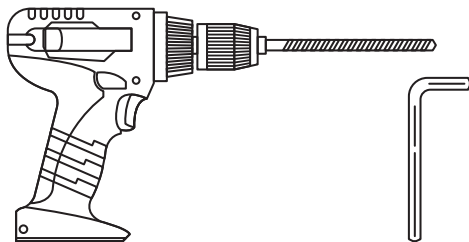

Screwgun or drill
with a concrete drill bit



Pencil



Pliers



Cross
screwdriver



Spirit level



Measure

LET'S START:

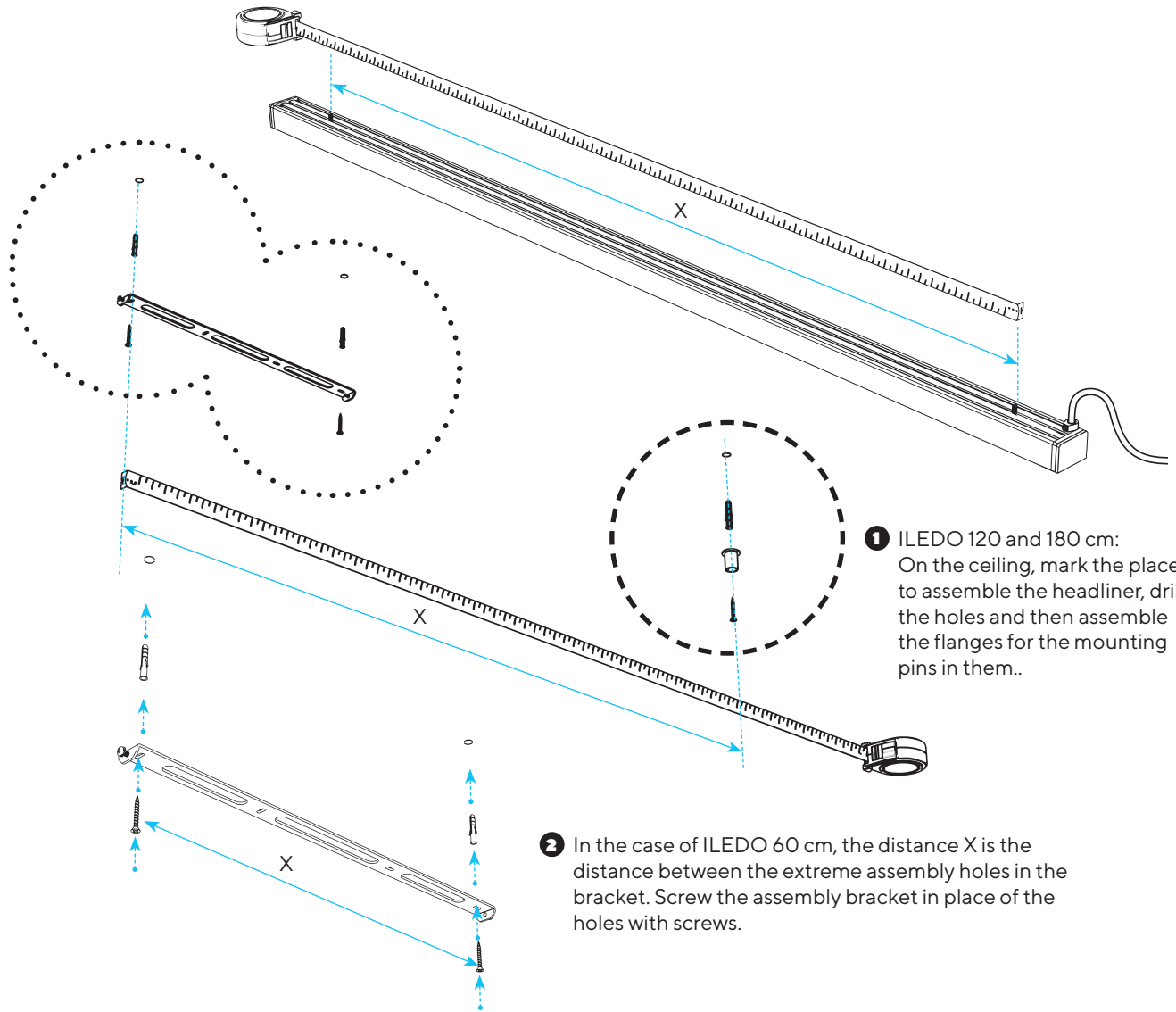

1 ILEDO 120 and 180 cm:
On the ceiling, mark the place to assemble the headliner, drill the holes and then assemble the flanges for the mounting pins in them..

2 In the case of ILEDO 60 cm, the distance X is the distance between the extreme assembly holes in the bracket. Screw the assembly bracket in place of the holes with screws.

3 Attach rope locks to the protruding screws on the back of the profile.

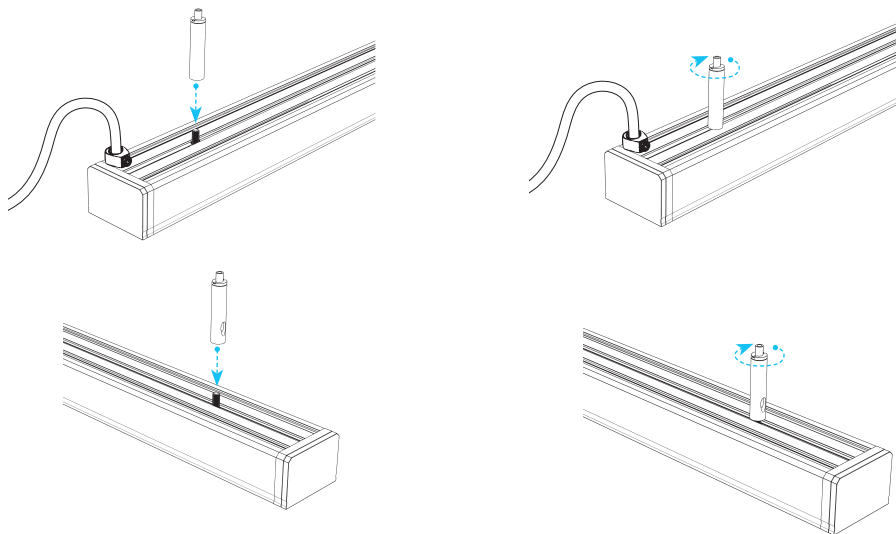

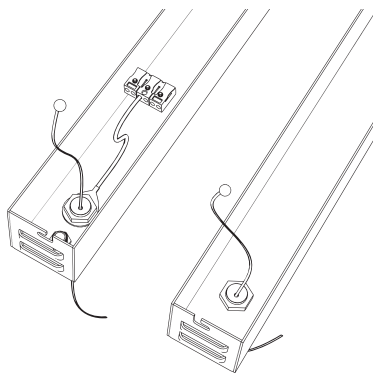

- 4** ILEDO 60 cm: Pass the 2 ball cables through the nipple holes in the headliner. ILEDO 120 and 180 cm: Pass the rope with the ball through the nipple hole in the headliner and in the nipple.

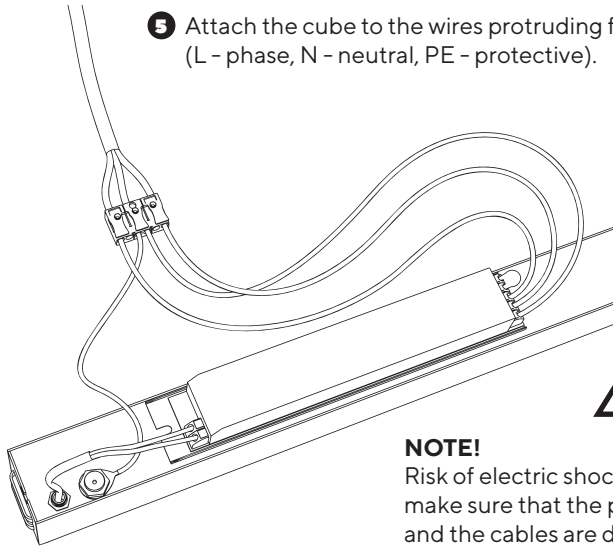
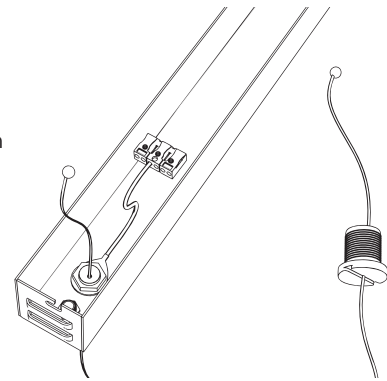

- 5** Attach the cube to the wires protruding from the ceiling (L - phase, N - neutral, PE - protective).



NOTE!
Risk of electric shock! Before assembly, make sure that the power is disconnected and the cables are de-energized!

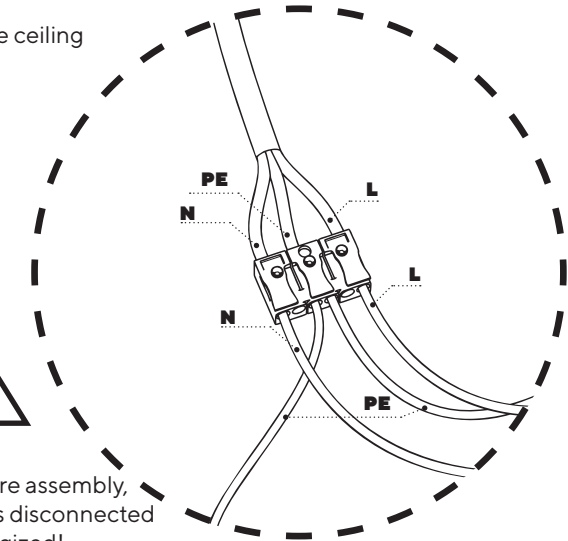

- 6** Put the headliner on the assembly element so that the screws protrude outside and gently move to the edge and then tighten the screws.

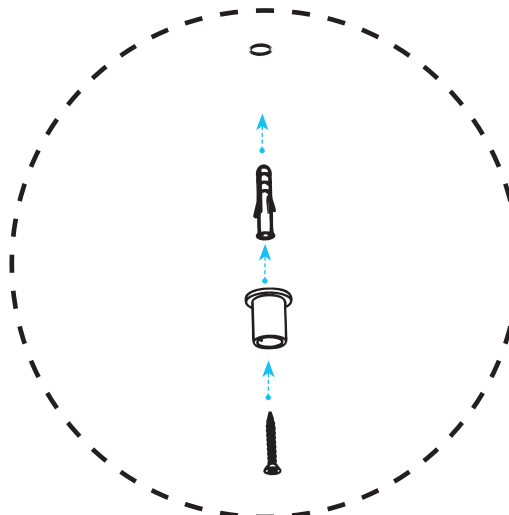
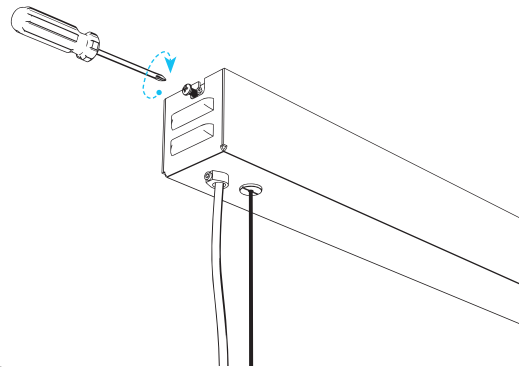
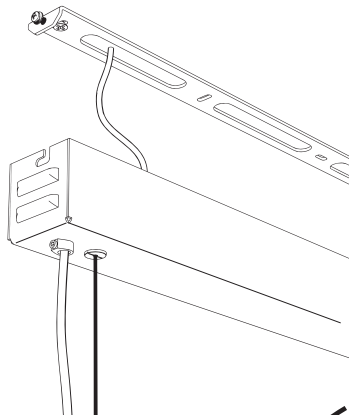

- 7** ILEDO 120 and 180 cm: Screw the ceiling mount at a distance X from the middle of the headliner.

8 ILEDO 120 and 180 cm: Screw the nipple to the ceiling holder.

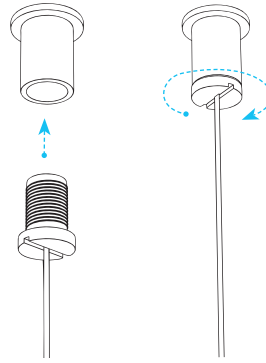

9 Insert the cables into the locks located on the back of the profile and set them to the appropriate width and then adjust them to the appropriate height.

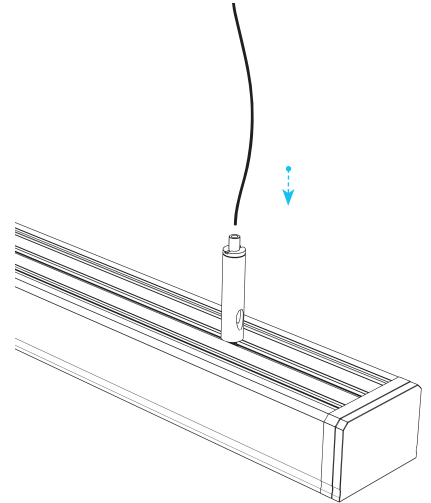
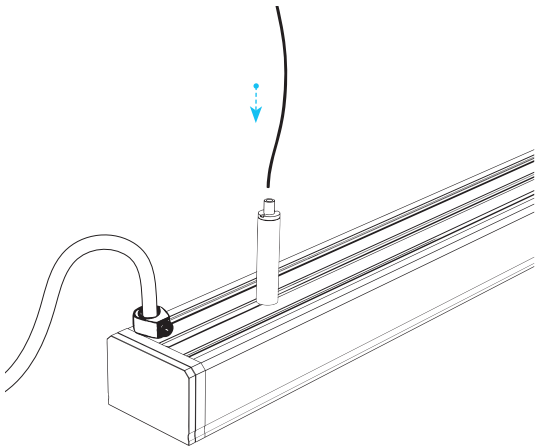

ILED0 120 and 180 cm

ILED0 60 cm

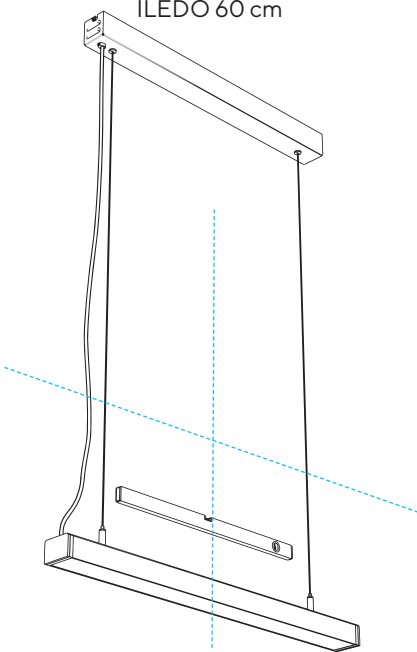

10 Level the lamp.

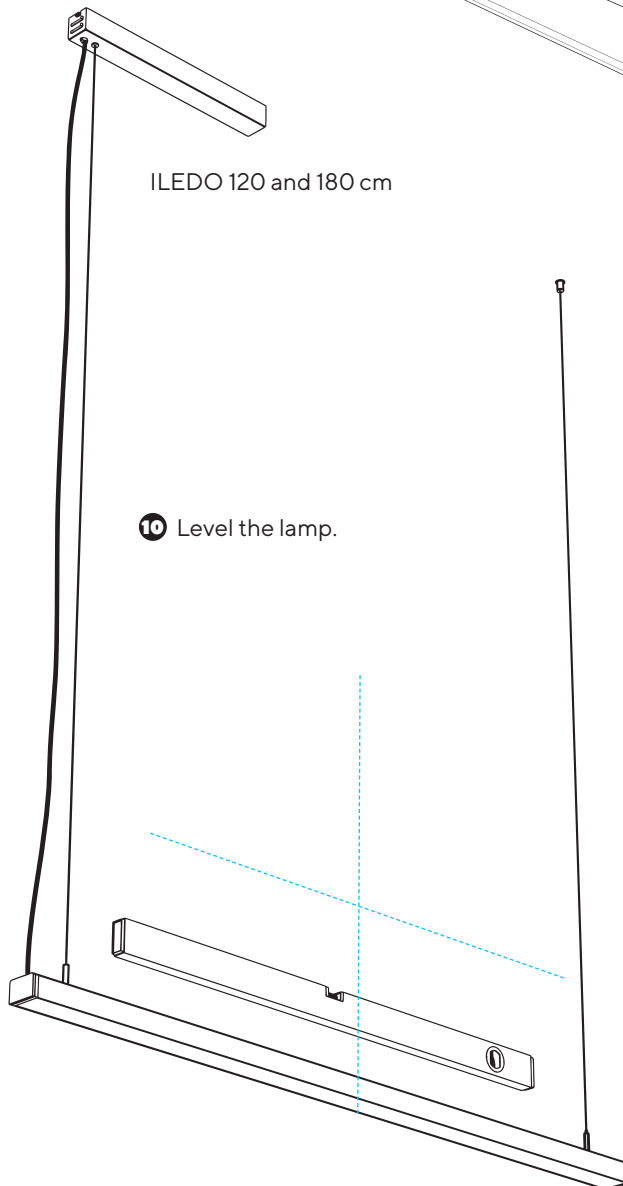

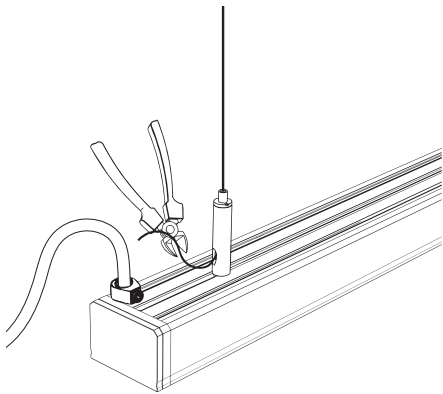

11 Cut off any excess lines.

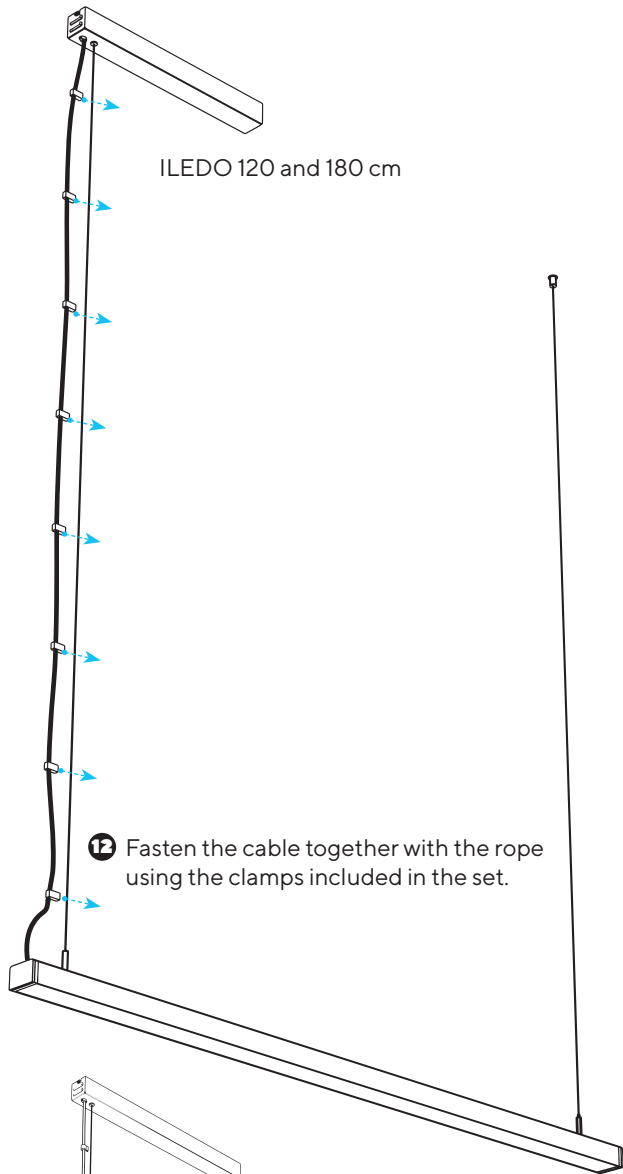
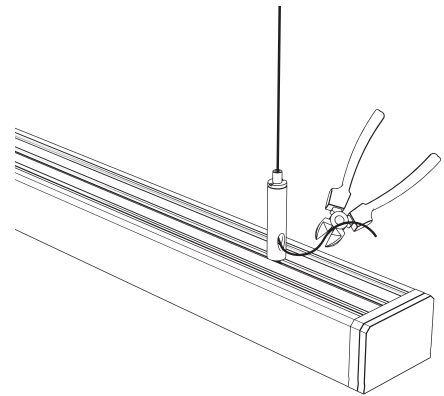

ILED

12 Fasten the cable together with the rope using the clamps included in the set.

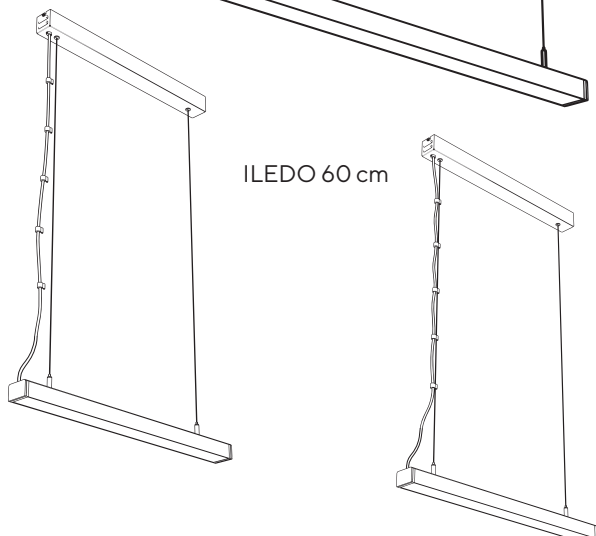
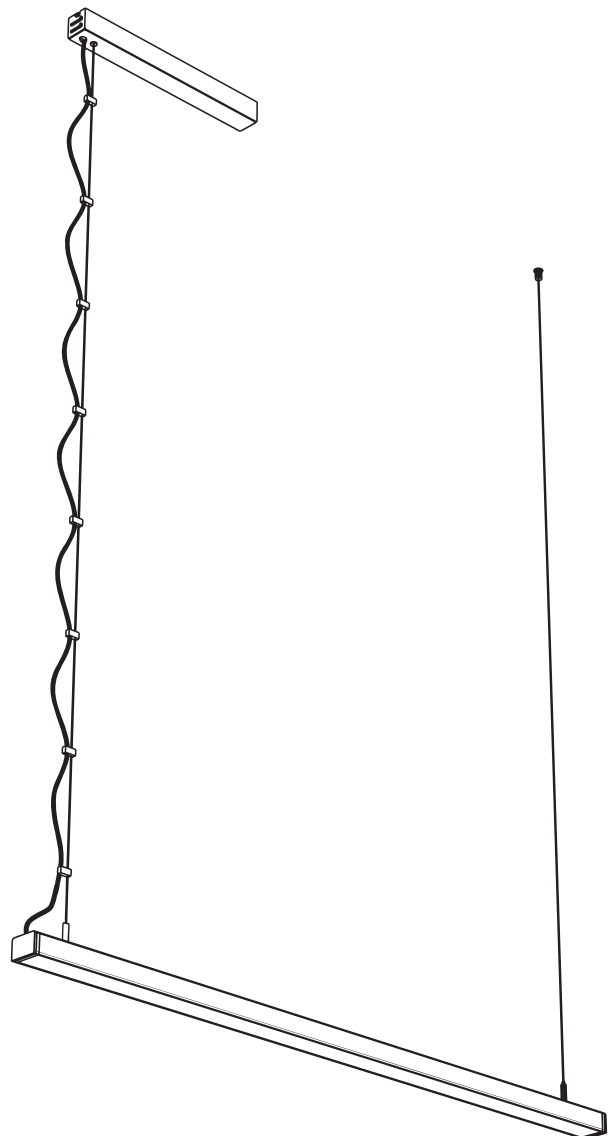

ILED

Przeznaczenie

Zintegrowane oprawy oświetleniowe LUMINES doskonale nadają się do aranżacji każdego wnętrza. Niezawodne diody marki SAMSUNG w połączeniu z idealnie dopasowanymi profilami LED LUMINES tworzą ponadczasowe oświetlenie liniowe, które można zastosować zarówno do oświetlenia głównego jak i dekoracyjnego wewnątrz budynku.

Uwagi

Montaż powinien być wykonywany przez osobą posiadającą odpowiednie uprawnienia. Podczas montażu zachowaj należyta ostrożność. Wszelkie czynności związane z naprawą, konserwacją lub regulacją powinny być prowadzone przy wyłączonym napięciu (zasilanie należy odłączyć min. 10 minut przed planowanymi pracami).

Źródło światła tej oprawy oświetleniowej nie jest wymienne; w momencie zużycia źródła światła należy wymienić całą oprawę oświetleniową. Wyrób nie jest zabawką, nie pozwalaj dzieciom bawić się nim oraz opakowaniem!

Instalacja wyrobu powinna być prowadzona według schematu- rysunek.

Oprawy oświetleniowej nie należy instalować w sąsiedztwie materiałów łatwopalnych.

Oprawy oświetleniowej nie należy wystawiać na bezpośrednie oddziaływanie promieni słonecznych oraz termiczne.

Wzbroniona jest ingerencja w oprawę oświetleniową oraz modyfikacja techniczna oprawy. Wszelkie zmiany niosą za sobą ryzyko przeniesienia pełnej odpowiedzialności na dokonującego zmian.

Niestosowanie się do instrukcji może skutkować poparzeniami, pożarem, porażeniem prądem elektrycznym, obrażeniami fizycznymi lub szkodami materialnymi i niematerialnymi.

Przewód zasilający oprawy oświetleniowej nie może zostać zastąpiony innym.

Oprawy oświetleniowej nie wolno używać ani przechowywać w środowisku korozyjnym.

Urządzenie wykonane w pierwszej klasie ochronności koniecznie musi być podłączone do przewodu ochronnego - instalacja 3 przewodowa.

We wszystkich oprawach oświetleniowych zastosowano przewody:

- Przewód OMY 3x0,75
- Przewód H05V-U

Gwarancja nie obejmuje

Wad powstałych w wyniku instalacji urządzenia niezgodnie z instrukcją.

Wad oraz uszkodzeń wynikających z naturalnego zużycia oraz użytkowania niezgodnego z przeznaczeniem.

Wyniku uszkodzeń mechanicznych oraz na skutek przepięć pochodzących z sieci.

Konserwacja

Oprawę oświetleniową należy czyścić za pomocą czystej, suchej oraz miękkiej szmatki. Nie używaj środków żrących oraz rozpuszczalników.

		Użyteczny strumień świetlny*	Temp. barwowa	Kąt promieniowania	Rodzaj zasilania	Okres trwałości	Moc	Wskaźnik oddawania barw	UGR 4h 8h	Cykl włącz/wyłącz	Współczynnik mocy	Stopień IP	Waga	Wymiary
ILEDO 60	BIAŁA	1810 lm	4000 K	100°	220-240 V AC 50-60 Hz	54000 h	20 W	>80 CRI	27,6	25000	>0,8	IP20	1,5 kg	613x43x30 mm
	SREBRNA	1570 lm	3900 K	100°	220-240 V AC 50-60 Hz	54000 h	20 W	>80 CRI	27,4	25000	>0,8	IP20	1,5 kg	613x43x30 mm
ILEDO 120	BIAŁA	3700 lm	4000 K	100°	220-240 V AC 50-60 Hz	54000 h	39 W	>80 CRI	27,7	25000	>0,9	IP20	1,9 kg	1213x43x30 mm
	SREBRNA	3110 lm	3900 K	100°	220-240 V AC 50-60 Hz	54000 h	39 W	>80 CRI	27,3	25000	>0,9	IP20	1,9 kg	1213x43x30 mm
ILEDO 180	BIAŁA	5560 lm	4000 K	100°	220-240 V AC 50-60 Hz	54000 h	56 W	>80 CRI	27,7	25000	>0,9	IP20	2,3 kg	1813x43x30 mm
	SREBRNA	4670 lm	3900 K	100°	220-240 V AC 50-60 Hz	54000 h	56 W	>80 CRI	27,3	25000	>0,9	IP20	2,3 kg	1813x43x30 mm

* w stożku (120°)



Wymienić każdy pęknięty ekran ochronny.



Minimalna odległość od oświetlanego obiektu 0,5 m.



Oprawa oświetleniowa nieodpowiednia do okrywania materiałami termoizolacyjnymi.



Lampa nie jest przeznaczona do ściemniania.



Uwaga: ryzyko porażenia prądem elektrycznym.



Nie wpatrywać się w pracujące źródło światła.



Wymaga uziemienia.



UWAGA! Zabrania się instalowania lampy pod napięciem

Produkt spełnia wymogi dyrektywy 2012/19/UE.

Symbol przekreślonego kosza znajdujący się na urządzeniu oznacza, że wyrobu nim oznaczonego nie wolno wyrzucać wraz z innymi odpadami gospodarstwa domowego. Po zużyciu produkt należy oddać do punktu zbiórki odpadów urządzeń elektrycznych i elektronicznych lub zwrócić go sprzedawcy.

Odpowiednia segregacja śmieci w celu późniejszej obróbki, odzysku lub zniszczenia przyczynia się do uniknięcia negatywnych efektów na środowisko i na zdrowie oraz umożliwia odzysk surowców, z których wykonano produkt. W celu uzyskania szczegółowych informacji dotyczących dostępnych punktów zbiórki odpadów należy zwrócić się do lokalnej służby oczyszczania lub do sklepu, gdzie produkt został zakupiony.





W OPAKOWANIU:

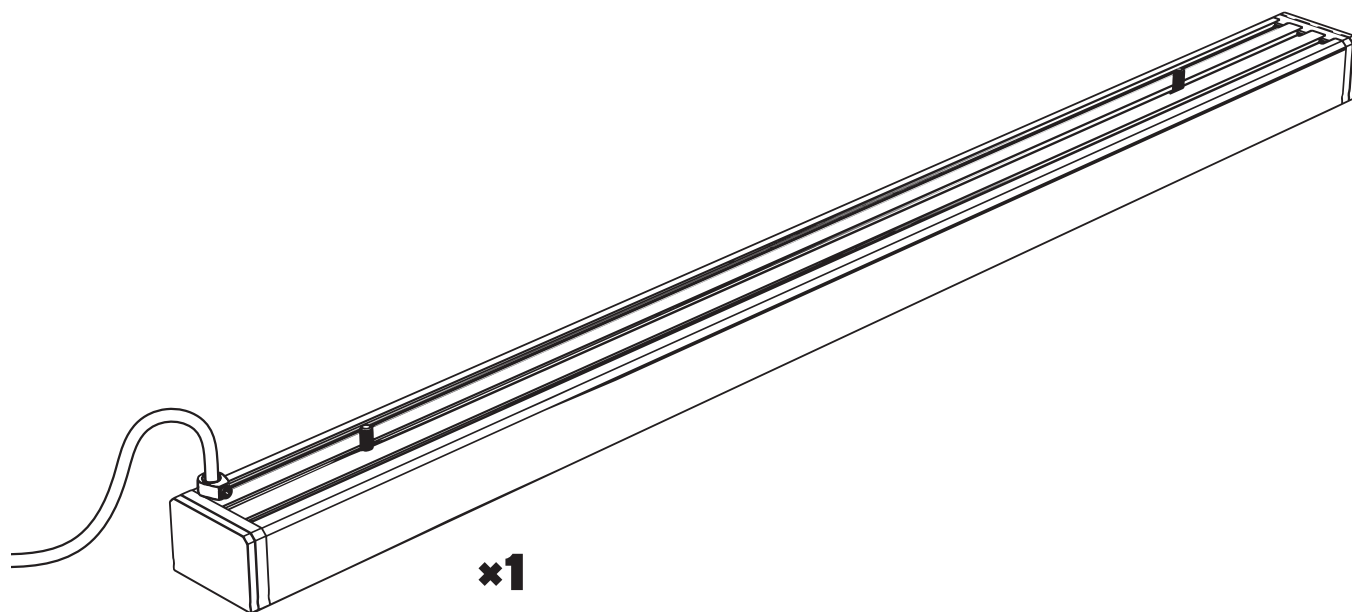

×1
Lampa LED

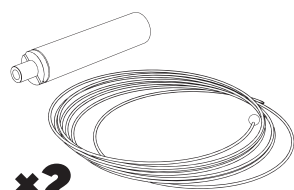

×2

Zawiesia



×1

Nypel
tylko dla
120/180

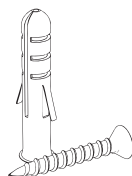

×3

Wkręty



×7

Uchwyty

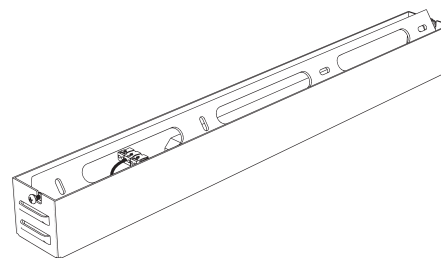

×1

Podsufitka



NIEZBĘDNE NARZĘDZIA:

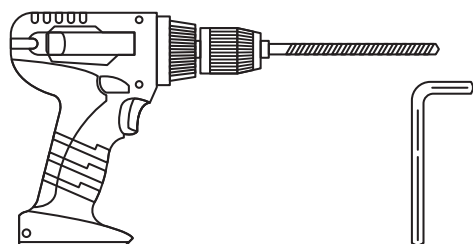

Wkrętarka lub wiertarka
z wiertłem do betonu



Ołówek



Szczypce



Śrubokręt
krzyżakowy



Poziomica



Miarka

ZACZYNAJMY:

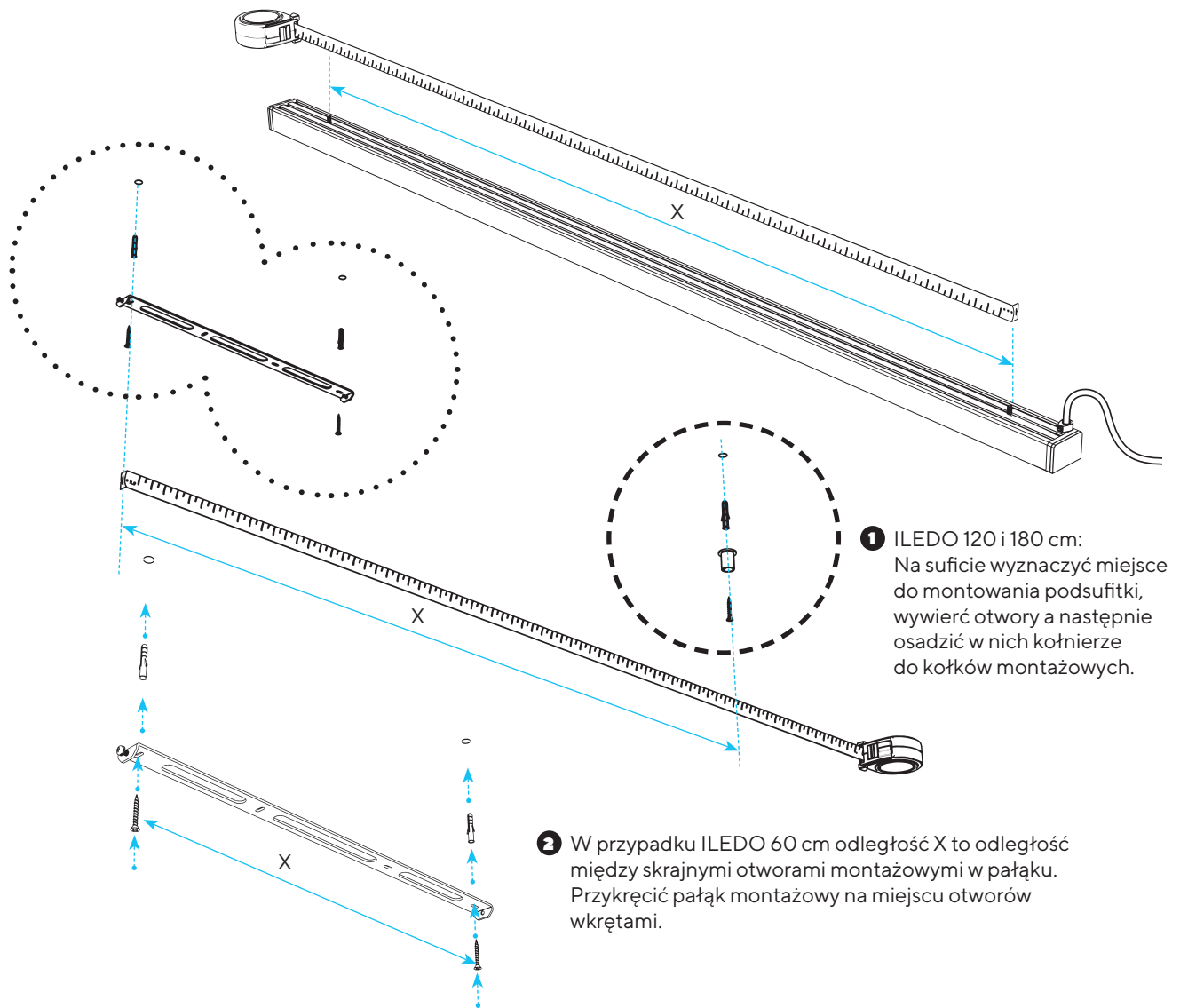

3 Do wystających śrubek z tyłu profilu przykręcić blokady do linek.

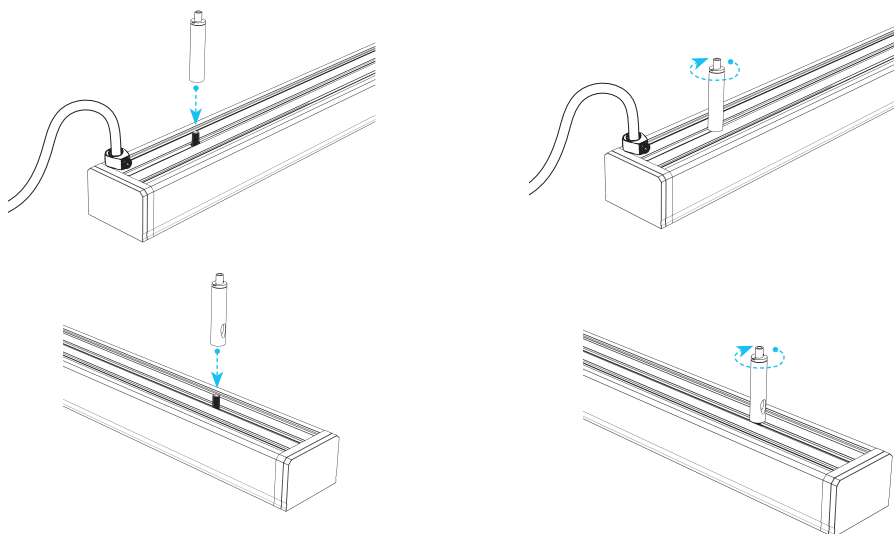

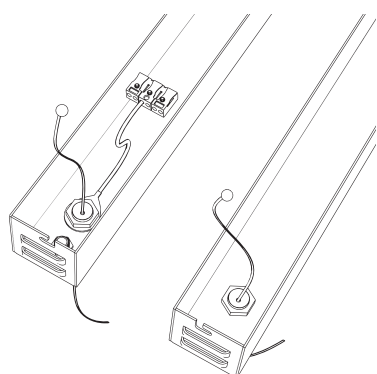

- 4** ILEDO 60 cm: Przełożyć 2 linki z kulką przez otwory z nyplami w podsufitce. ILEDO 120 i 180 cm: Przełożyć linkę z kulką przez otwór z nyplem w podsufitce i w nyplu.

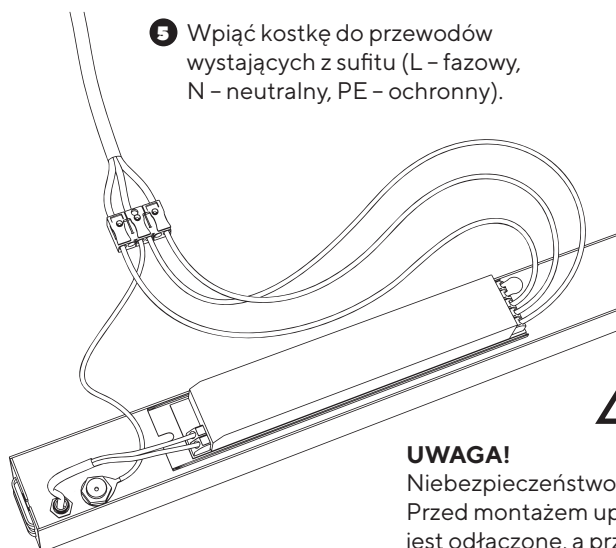
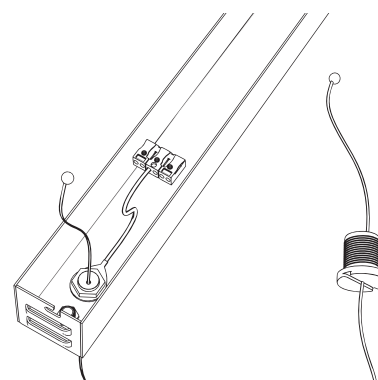

- 5** Wpiąć kostkę do przewodów wystających z sufitu (L - fazowy, N - neutralny, PE - ochronny).



UWAGA!
Niebezpieczeństwo porażenia prądem.
Przed montażem upewnij się, że zasilanie jest odłączone, a przewody nie są pod napięciem!

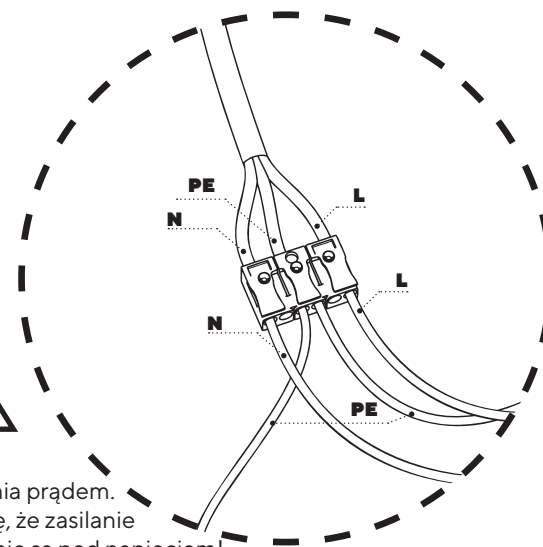

- 6** Założyć podsufitkę na pałąk montażowy tak, żeby były wkręty wystawały na zewnątrz i delikatnie przesunąć do krawędzi a następnie dokręcić śrubki.

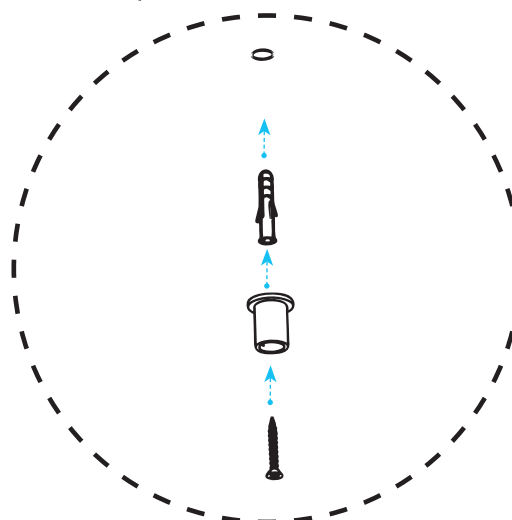
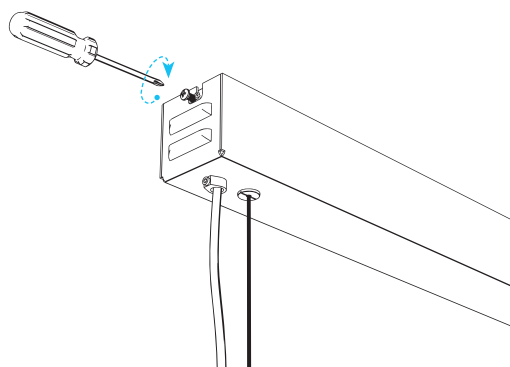
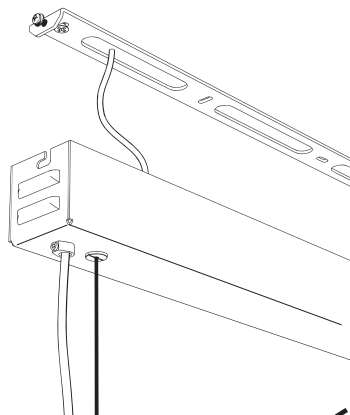

- 7** ILEDO 120 i 180 cm: Przykręcić uchwyt stopowy w odmierzonej miejscu.

8 ILEDO 120 i 180 cm: Wkręcić nypel do uchwyty stropowego.

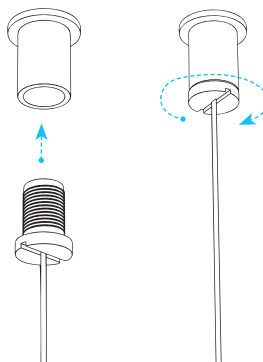

9 Włożyć linki w blokady umieszczone z tyłu profilu i ustawić je na odpowiadającą szerokość a następnie wyregulować na odpowiednią wysokość

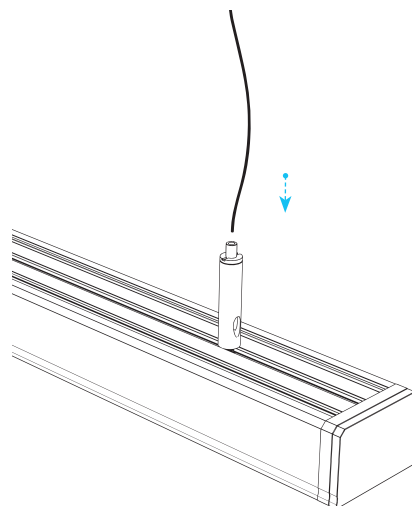
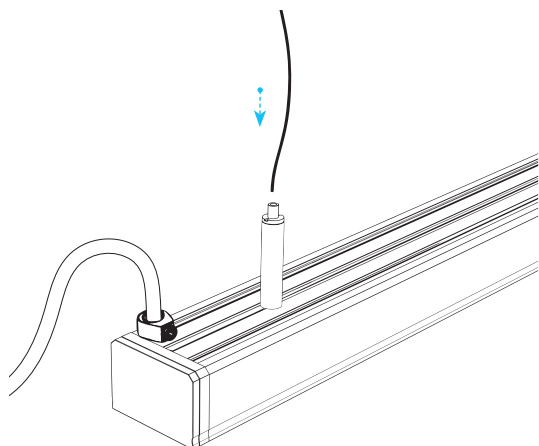

ILEDO 120 i 180 cm

ILEDO 60 cm

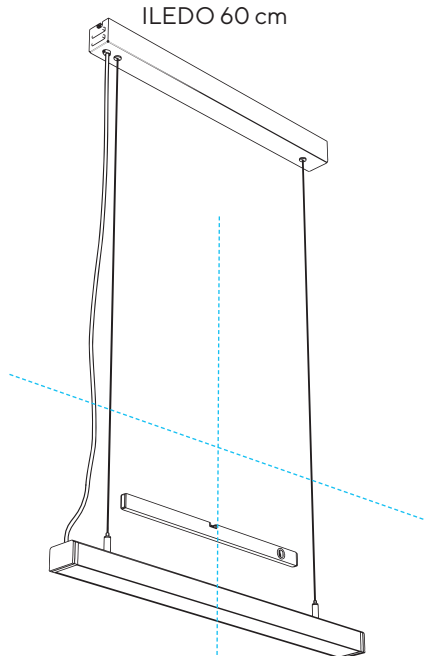

10 Wypoziomować lampę.

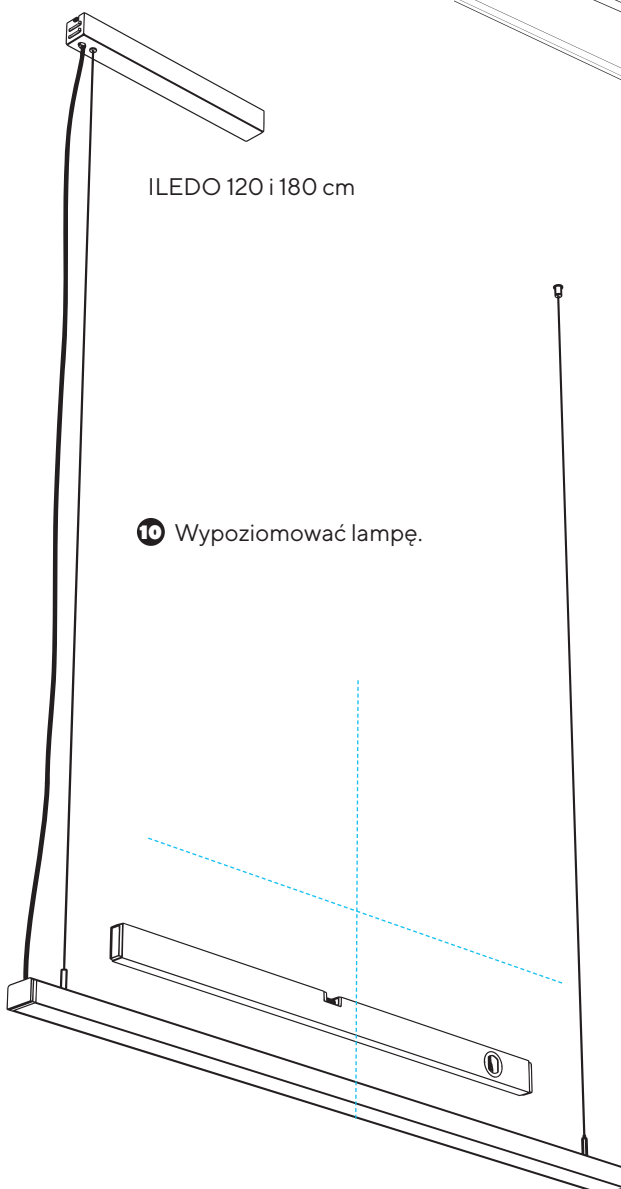

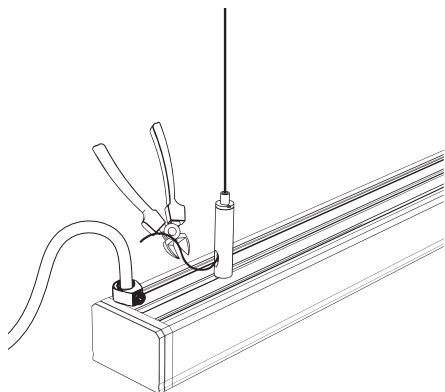

11 Przyciąć nadbytek wystających linek.

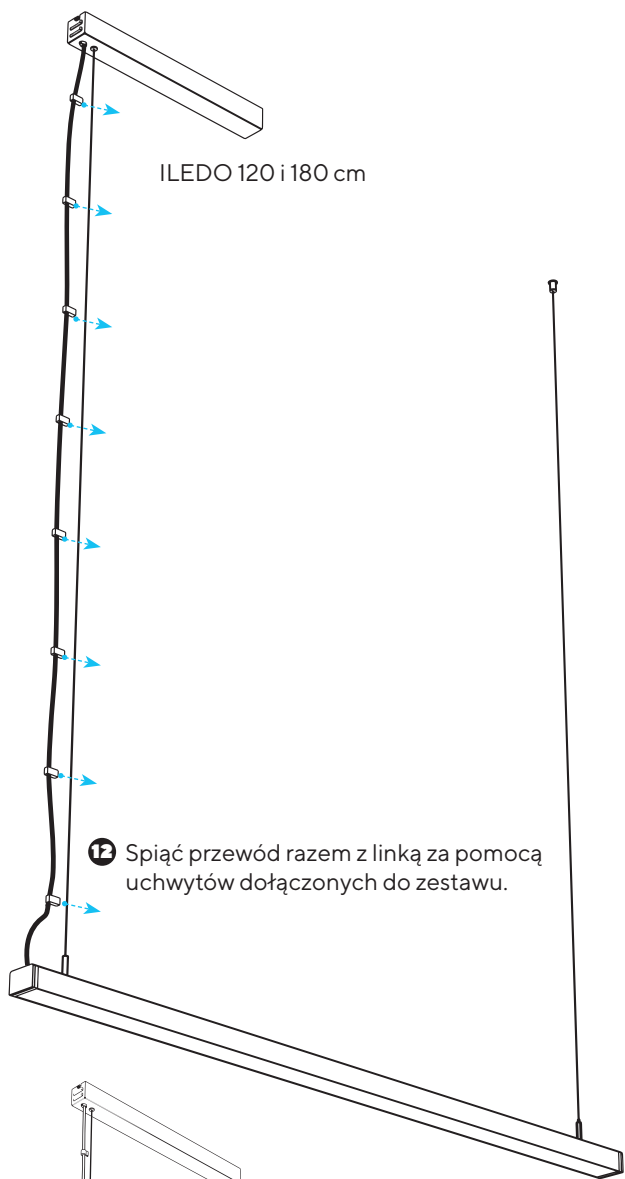
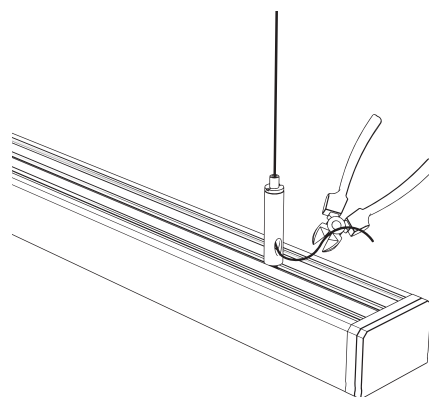

12 Spiąć przewód razem z linką za pomocą uchwytów dołączonych do zestawu.

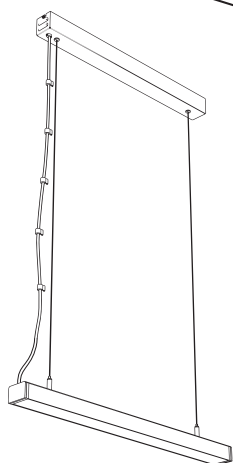

ILED0 60 cm

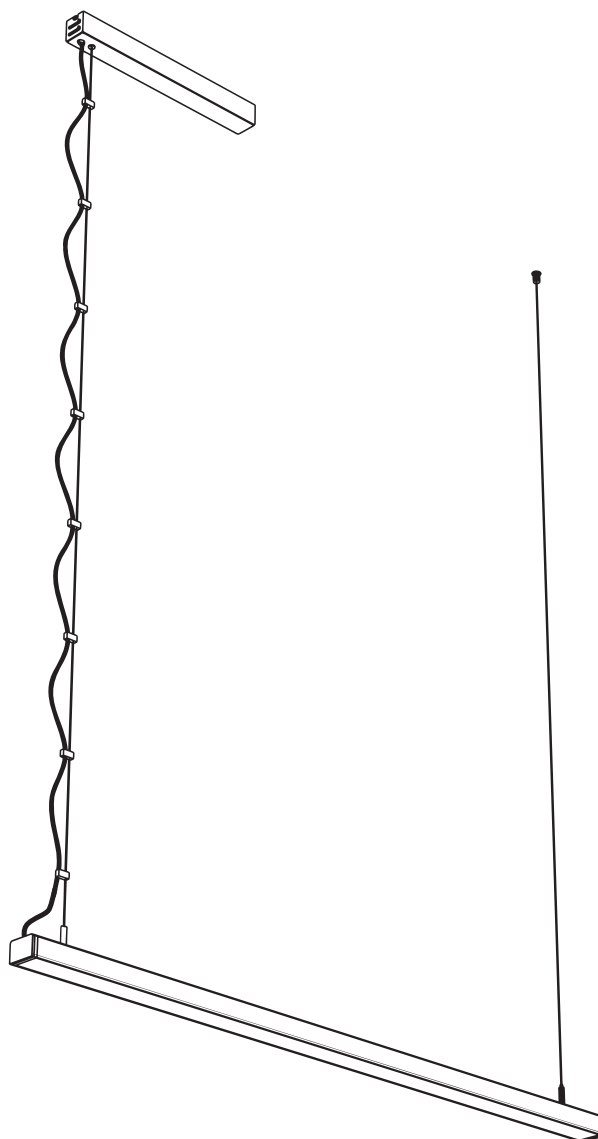
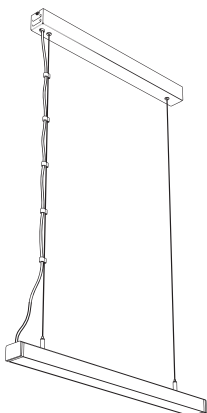

Bestimmung

Integrierte LUMINES-Leuchten eignen sich perfekt für die Gestaltung jedes Interieurs. Zuverlässige SAMSUNG LEDs in Kombination mit perfekt aufeinander abgestimmten LUMINES LED Profilen sorgen für eine zeitlose lineare Beleuchtung, die sowohl für die Haupt- als auch für die dekorative Beleuchtung im Gebäude verwendet werden kann.

Bemerkungen

- Die Installation sollte von einer Person mit entsprechenden Qualifikationen durchgeführt werden. Seien Sie bei der Montage vorsichtig.
- Alle Aktivitäten im Zusammenhang mit Reparaturen, Wartungen oder Einstellungen sollten bei ausgeschaltet Spannung durchgeführt werden (die Stromversorgung sollte mindestens 10 Minuten vor den geplanten Arbeiten unterbrochen werden).
- Die Lichtquelle dieser Leuchte ist nicht austauschbar. Wenn die Lichtquelle abgenutzt ist, muss die gesamte Leuchte ausgetauscht werden.
- Das Produkt ist kein Spielzeug!, lassen Sie Kinder nicht damit und mit der Verpackung spielen!
- Die Produktinstallation sollte nach dem Schema durchgeführt werden - Abbildung.
- Die Leuchte darf nicht in der Nähe von brennbaren Materialien installiert werden.
- Die Leuchte darf keiner direkten Sonneneinstrahlung und Wärmestrahlung ausgesetzt werden.
- Es ist verboten, die Leuchte zu stören und technische Änderungen an der Leuchte vorzunehmen. Bei Änderungen besteht die Gefahr, dass die volle Verantwortung auf die Person übertragen wird, die die Änderungen vornimmt.
- Die Nichtbeachtung der Anweisungen kann zu Verbrennungen, Feuer, Stromschlag, Körperverletzung oder materiellen und immateriellen Schäden führen.
- Das Netzkabel der Leuchte kann nicht durch ein anderes ersetzt werden.
- Die Leuchte darf nicht in einer korrosiven Umgebung verwendet oder gelagert werden.
- Das Gerät in der ersten Schutzklasse hergestellt ist mit dem Schutzleiter verbunden werden, - 3 -Kabelführung -Installations.
- In allen Leuchten benutzt die folgenden Kabel:
- Kabel OMY 3x0,75
- Kabel H05V-U

Garantie gilt nicht, wenn

Fehler, die durch die Installation des Geräts verursacht wurden, widersprechen den Anweisungen. Nachteilen und Schäden, die durch natürliche Abnutzung und Gebrauch im Gegensatz zu den vorgesehenen Verwendungszweck. Folglich mechanischer Schäden und von Überspannungen aus dem Netz.

Koservierung

Die Leuchte sollte mit einem sauberen, trockenen und weichen Lappen gereinigt werden. Verwenden Sie keine ätzenden Mittel oder Lösungsmittel.

		Nützlicher Lichtstrahl*	Farbtemperatur	Abstrahlwinkel	Art der Stromversorgung	Lebensdauer bis	Nennleistung	CRI	UGR 4h 8h	Startzeit	PF	IP-Klasse	Gewicht	Größe
ILEDO 60	WEISS	1810 lm	4000 K	100°	220-240 V AC 50-60 Hz	54000 h	20 W	>80 CRI	27,6	25000	>0,8	IP20	1,5 kg	613x43x30 mm
	SILBER	1570 lm	3900 K	100°	220-240 V AC 50-60 Hz	54000 h	20 W	>80 CRI	27,4	25000	>0,8	IP20	1,5 kg	613x43x30 mm
ILEDO 120	WEISS	3700 lm	4000 K	100°	220-240 V AC 50-60 Hz	54000 h	39 W	>80 CRI	27,7	25000	>0,9	IP20	1,9 kg	1213x43x30 mm
	SILBER	3110 lm	3900 K	100°	220-240 V AC 50-60 Hz	54000 h	39 W	>80 CRI	27,3	25000	>0,9	IP20	1,9 kg	1213x43x30 mm
ILEDO 180	WEISS	5560 lm	4000 K	100°	220-240 V AC 50-60 Hz	54000 h	56 W	>80 CRI	27,7	25000	>0,9	IP20	2,3 kg	1813x43x30 mm
	SILBER	4670 lm	3900 K	100°	220-240 V AC 50-60 Hz	54000 h	56 W	>80 CRI	27,3	25000	>0,9	IP20	2,3 kg	1813x43x30 mm

* im Kegel (120°)

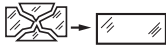
 Ersetzen Sie defekte Schutzabdeckung.

 Die Lampe ist nicht dimmbar.

 Starren Sie nicht auf die Arbeitslichtquelle.

 >0,5 m
Der Mindestabstand zum beleuchteten Objekt beträgt 0,5 m.

 Warnung: Stromschlaggefahr.

 Erfordert Erdung.

 Leuchte nicht zur Abdeckung mit Wärmedämmstoff geeignet.

 **Achtung!** Es ist verboten, die Lampe unter Spannung zu installieren.

Das Produkt erfüllt die Anforderungen der Verordnung 2012/19/UE

Das Symbol des durchgestrichenen Mülleimers auf dem Gerät bedeutet, dass das damit gekennzeichnete Produkt nicht mit anderem Hausmüll entsorgt werden kann. Nach dem Gebrauch soll das Produkt zu einer Sammelstelle für Elektro- und Elektronikaltgeräte gebracht oder an den Einzelhändler zurückgegeben werden. Eine angemessene Trennung des Materials für eine spätere Behandlung, Rückgewinnung oder Zerstörung trägt dazu bei, negative Auswirkungen auf Umwelt und Gesundheit zu vermeiden, und ermöglicht die Rückgewinnung von Rohstoffen, aus denen das Produkt hergestellt wurde. Einzelheiten zu den verfügbaren Sammelstellen erhalten Sie von Ihrem örtlichen Abfallentsorgungsdienst oder dem Geschäft, in dem Sie das Produkt gekauft haben.





VERPACKUNG ENTHÄLT:

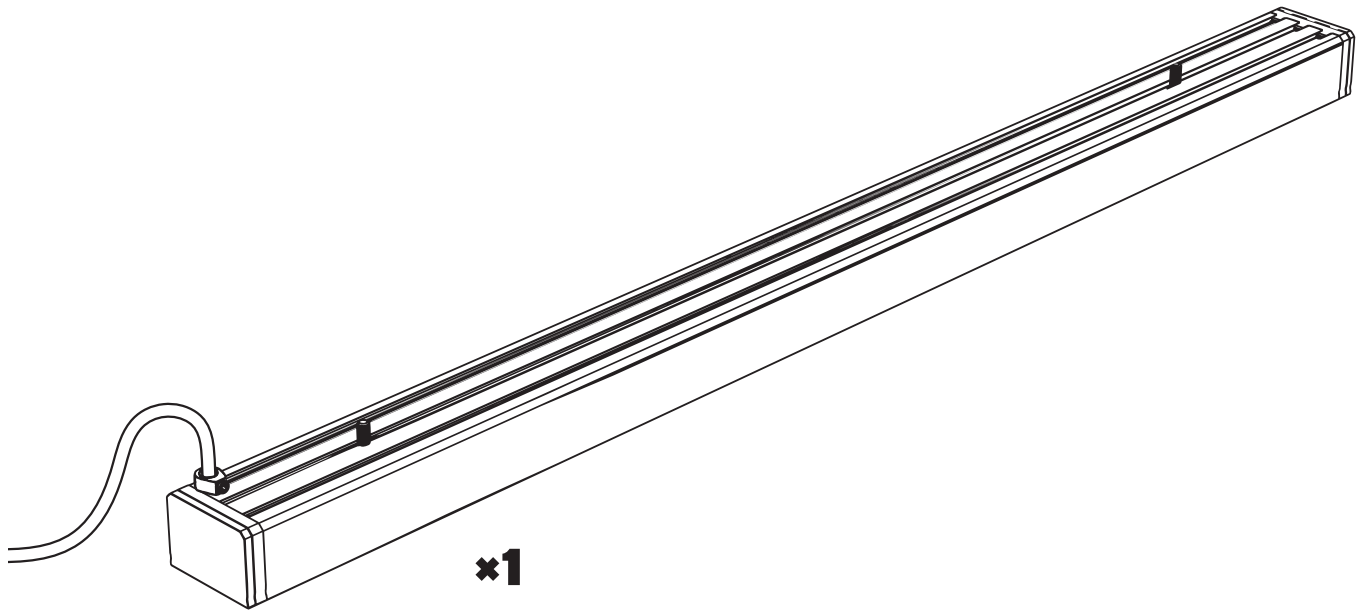

***1**

LED-Lampe

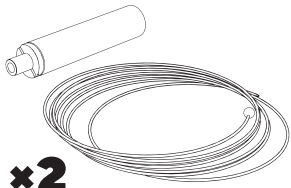

***2**

Aufhängungen



***1**

Nippel
nur für
120/180

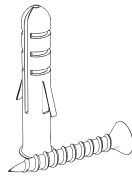

***3**

Schrauben



***7**

Montageklammern

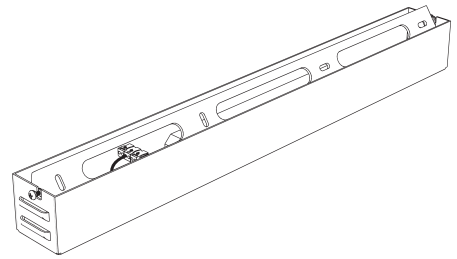

***1**

Baldachin



NOTWENDIGE WERKZEUGE:

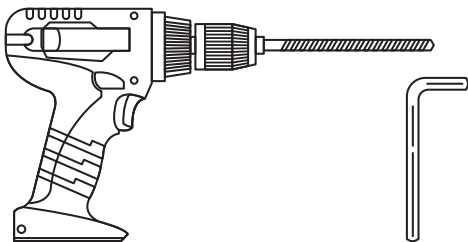

Bohrschrauber mit
Betonbohrer



Bleistift



Zange



Kreuzschraub-
endreher



Wasserwaage



Maßstab

LASST UNS BEGINNEN:

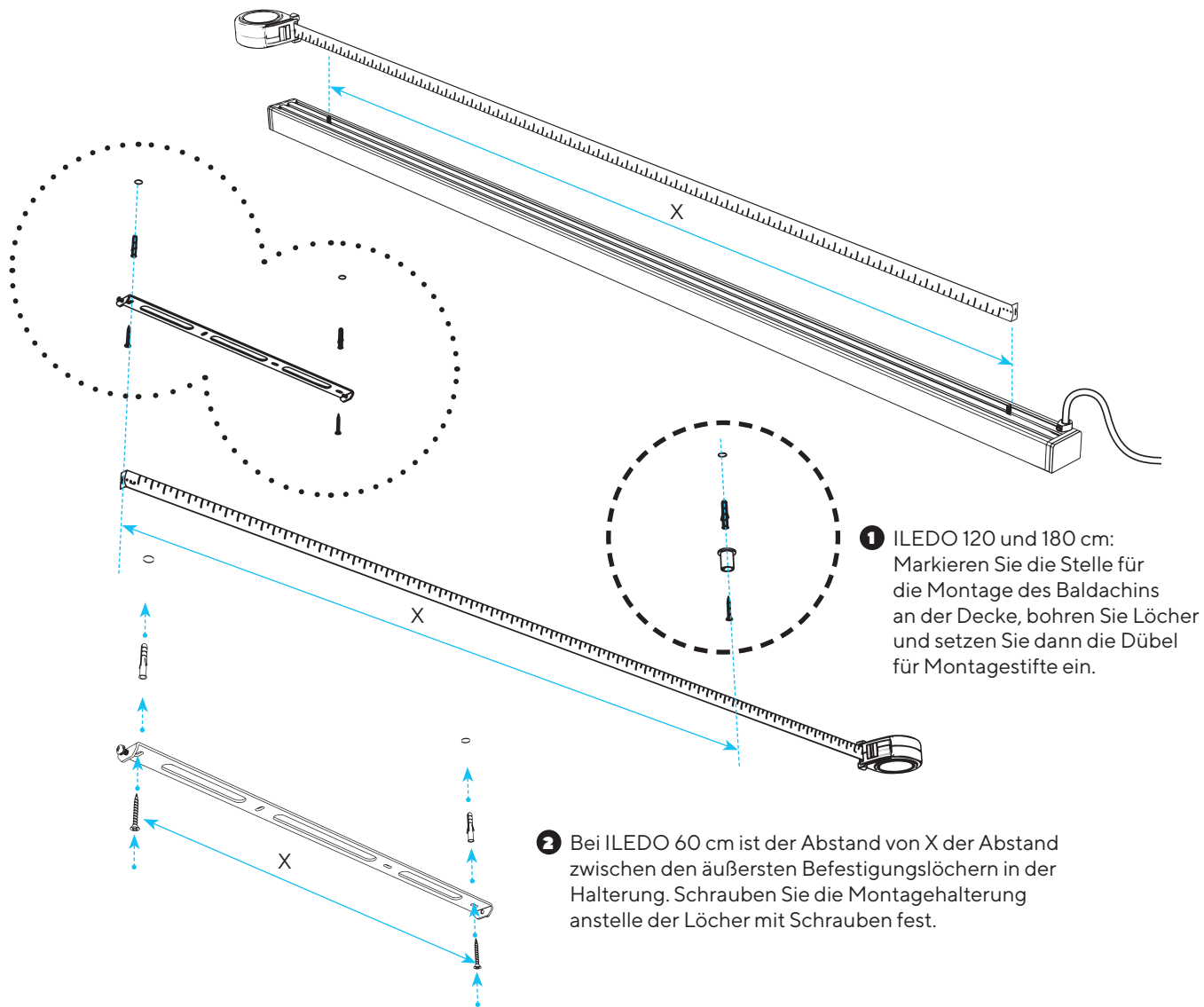

3 Befestigen Sie die Seilarretierungen an den hervorstehenden Schrauben auf der Rückseite des Profils.

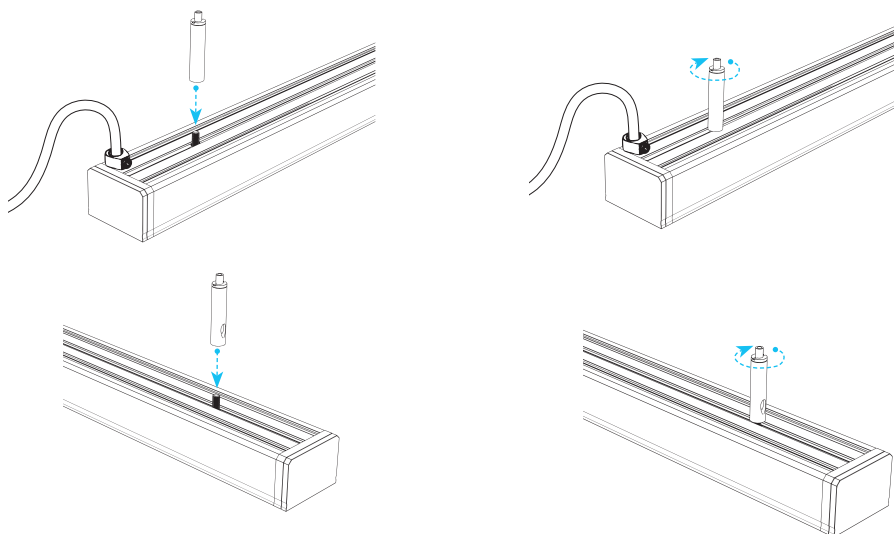

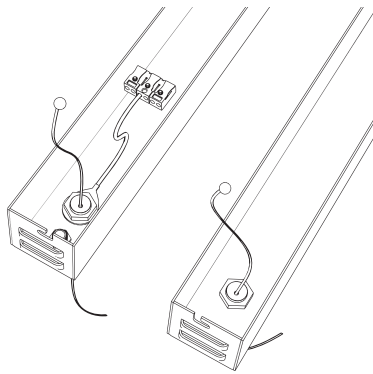

- 4** ILEDO 60 cm: Führen Sie 2 Seilen mit der Kugel durch die Löcher mit Nippeln im Baldachin. ILEDO 120 und 180 cm: Führen Sie ein Seil mit der Kugel durch das Loch mit einem Nippel im Baldachin und im Nippel.

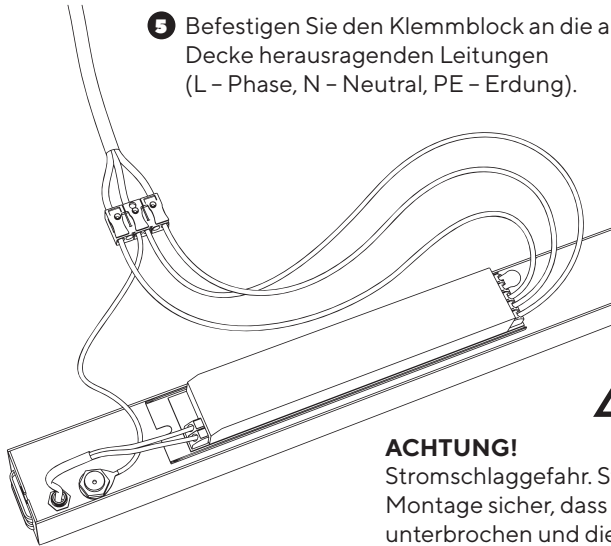
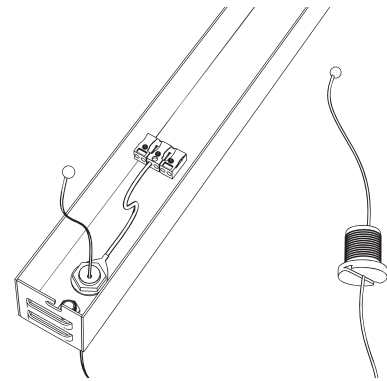

- 5** Befestigen Sie den Klemmblock an die aus der Decke herausragenden Leitungen (L - Phase, N - Neutral, PE - Erdung).



ACHTUNG!
Stromschlaggefahr. Stellen Sie vor der Montage sicher, dass die Stromversorgung unterbrochen und die Kabel stromlos sind!

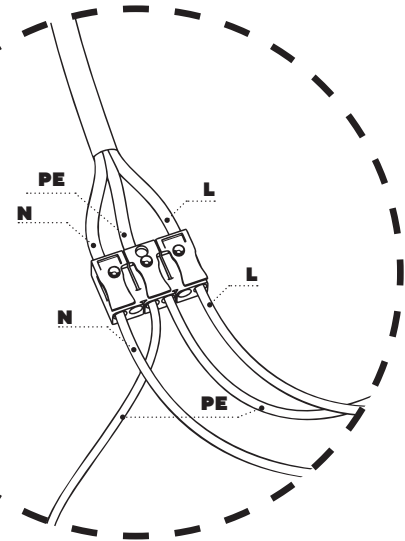

- 6** Setzen Sie den Baldachin so auf das Montageelement, dass die Schrauben nach außen ragen, und bewegen Sie sie vorsichtig zur Kante. Ziehen Sie dann die Schrauben fest.

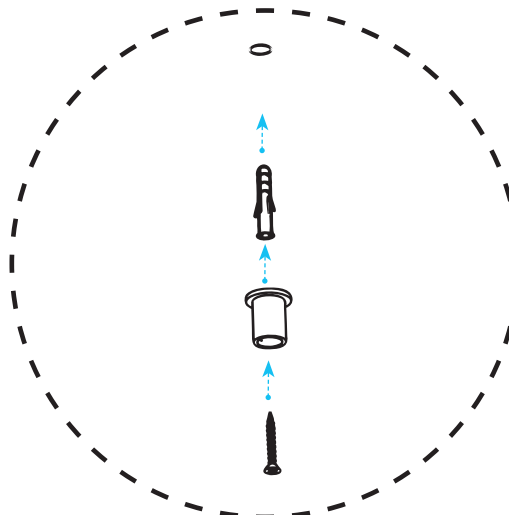
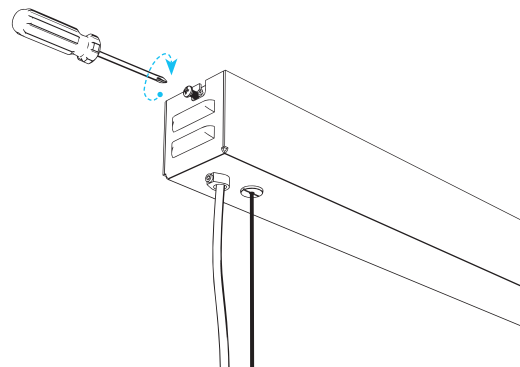
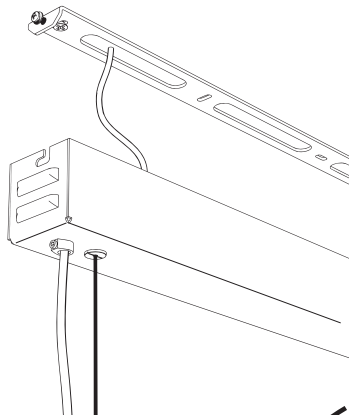

- 7** ILEDO 120 und 180 cm: Schrauben Sie den Deckenhalter in einem Abstand von X von der Mitte des Baldachins fest.

- 8** ILEDO 120 und 180 cm: Schrauben Sie den Nippel an dem Deckenhalter fest.

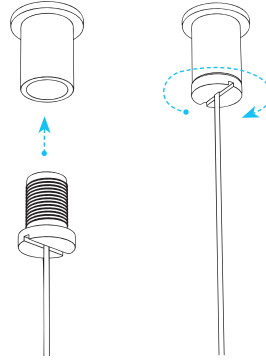

- 9** Führen Sie die Seile in die Schlösser auf der Rückseite des Profils ein, stellen Sie sie auf die entsprechende Breite und dann auf die entsprechende Höhe ein.

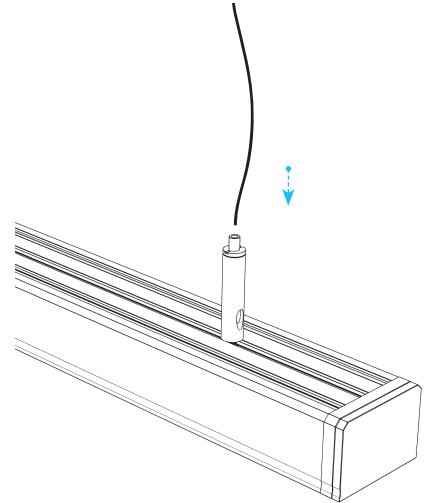
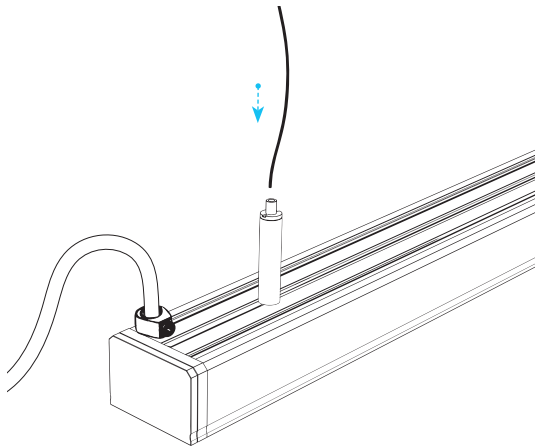

ILEDO 120 und 180 cm

ILEDO 60 cm

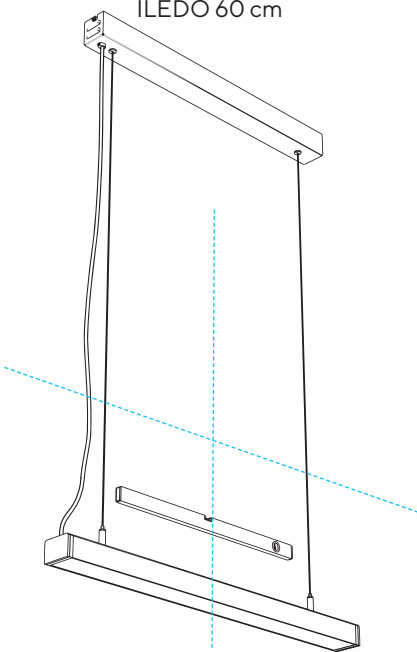

- 10** Richten Sie die Lampe aus.

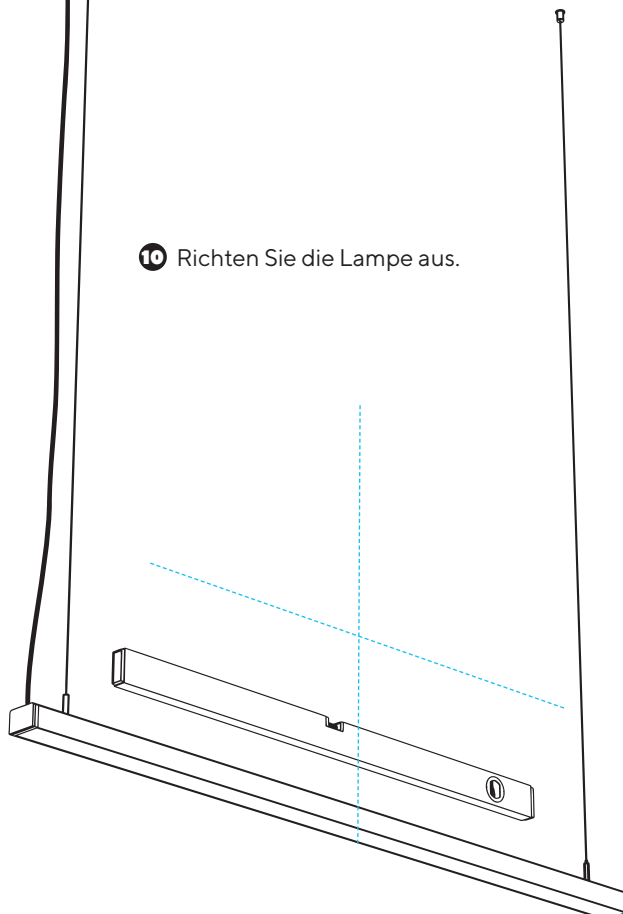

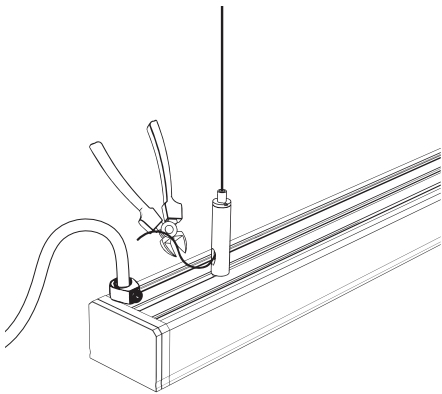

11 Überschüssige Seile abschneiden.

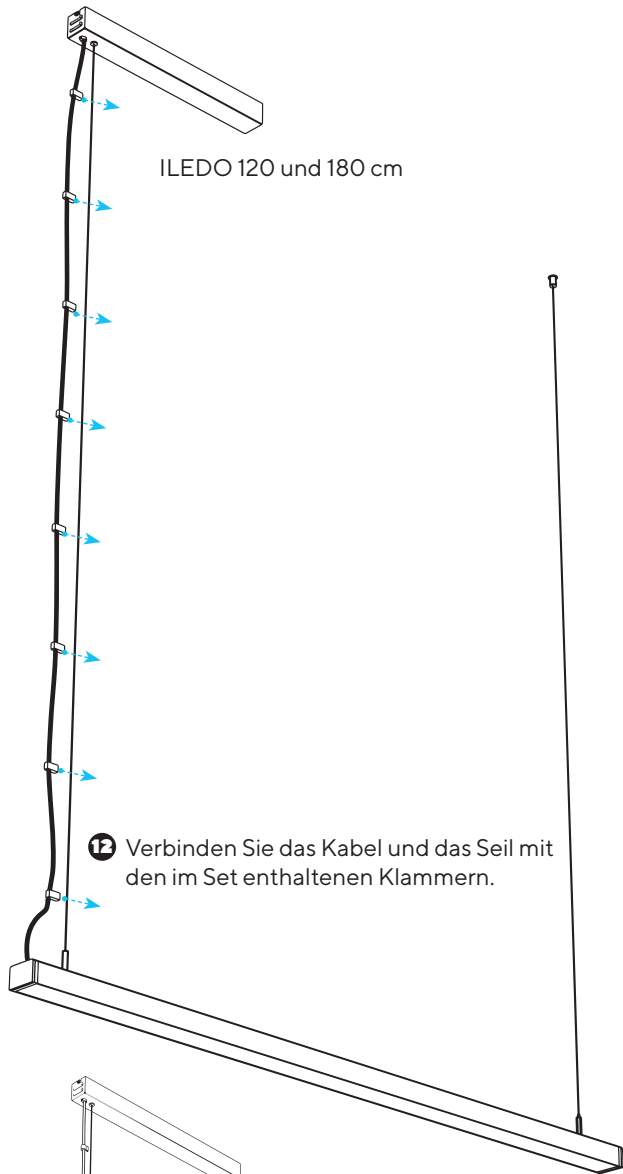
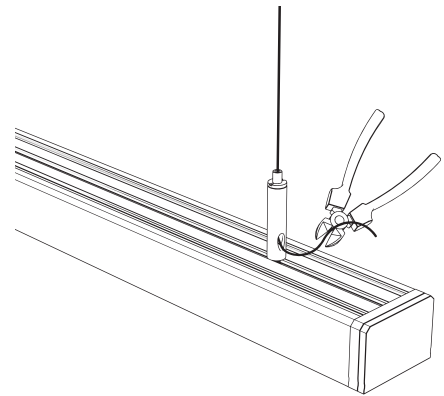

ILED0 120 und 180 cm

12 Verbinden Sie das Kabel und das Seil mit den im Set enthaltenen Klammern.

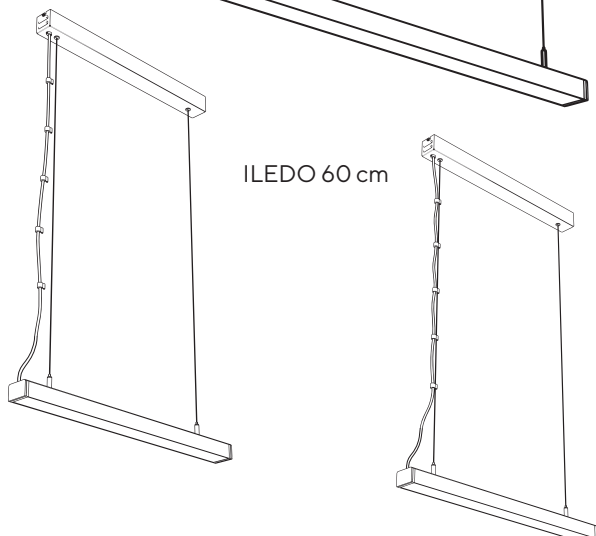
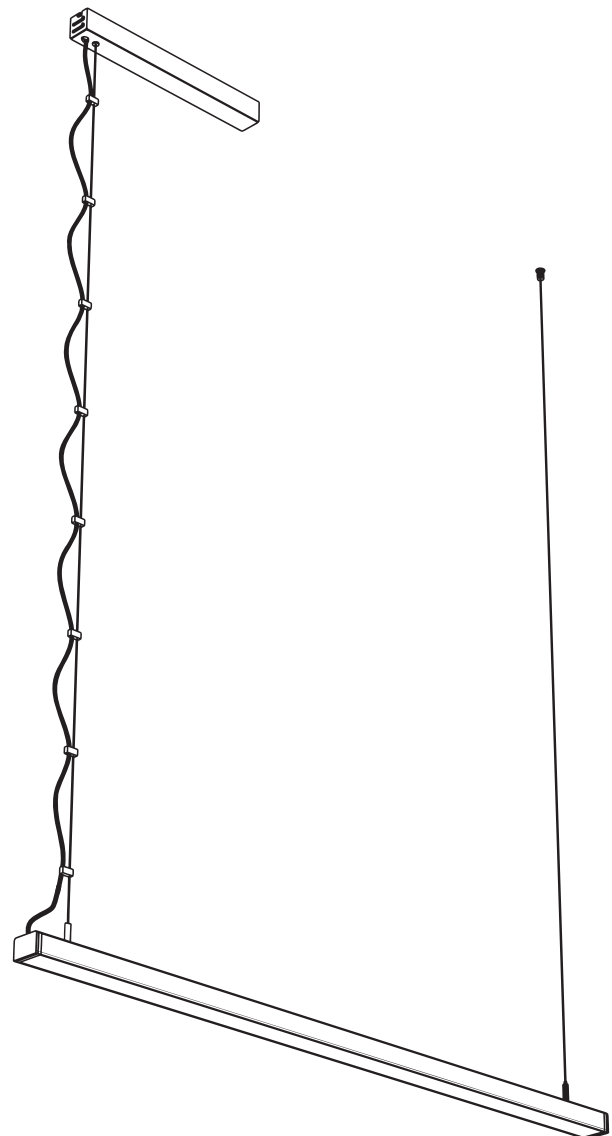

ILED0 60 cm

Thank you for choosing the **ILED0 LED** luminaire
Dziękujemy za wybór oprawy **LED ILED0**
Vielen Dank, dass Sie sich für die **ILED0 LED**-Leuchte entschieden haben



www.lumines.pl



Made in Poland:
LED Labs Sp. z o.o.
Zakopiańska 2C
30-418 Kraków, Poland

The costs of waste management can be found:
Koszty zagospodarowania odpadów znajdziesz:
Sie finden die Kosten der Abfallbewirtschaftung hier:
www.led-labs.pl